



Die Wandgehäuselösung für den rauen Industrieinsatz

VARIindustry



Dreipunktverriegelung



beidseitig optimale Zugänglichkeit



abnehmbare Frontabdeckung

Das optisch markante und ansprechende Gehäuse eignet sich hervorragend für den Einsatz als kompakte Schaltschranklösung oder die Netzwerkverkabelung in raueren Umgebungen. Die hohe Schutzart IP 54 und der stabile Aufbau des Gehäuses schützen Ihre Einbauten optimal vor äußeren Einflüssen wie Staub oder Feuchtigkeit. Durch die senkrechte Anordnung der 19"-Befestigungsebene bleibt die Gehäusehöhe gering. Die zwei seitlichen Türen, eine davon mit Sichtscheibe, gewähren eine optimale Zugänglichkeit auf den vorderen und hinteren Bereich der 19"-Ebene. Kabelflanschplatten, oben und unten, ermöglichen die Kabeleinführung ins Gehäuse.

VARI Industry

- optisch ansprechendes Gehäuse
- platzsparender Aufbau
- stabiler Grundaufbau
- einseitig mit integrierter Sichtscheibe
- 2 Türen mit Schwenkebelverschluss und Dreipunktverriegelung
- abnehmbare Frontabdeckung
- Türen mit 180°-Scharnieren für optimale Zugänglichkeit
- Profilhalbzylinder: Doppelbart 5 mm
- integrierte Kabelflanschplatten
- Einbaumaße nach IEC 297-1
- integrierte Austrittsfilter für Lüftermontage
- Schutzart IP 54

Passende 19"-Einschübe

s. S. 4.1 ff.

Passende 19"-Baugruppenträger

s. S. 5.1 ff.



Technische Information

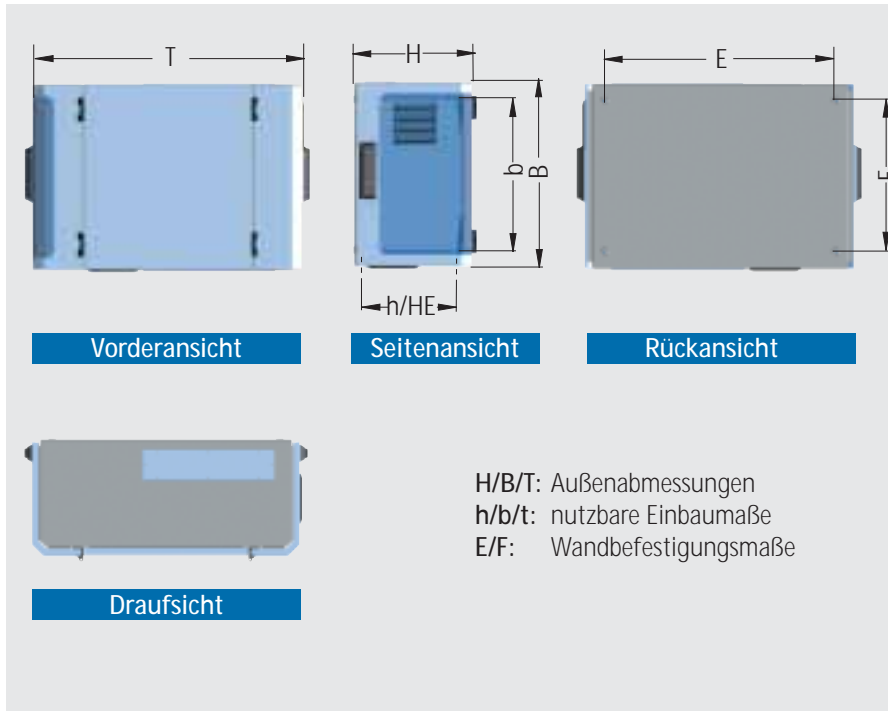

Anwendung:

Einsatz als Wandgehäuse bei engen Platzverhältnissen und widrigen Umweltbedingungen wie hoher Feuchtigkeit und Staubbelastung

Aufbau:

robuste punktgeschweißte und pulverbeschichtete Stahlblechkonstruktion

Oberfläche:

lackiert RAL 7035 lichtgrau

Schutzart:

IP 54

Normen:

Einbaumaße nach IEC 297-1

Lieferform:

montiert

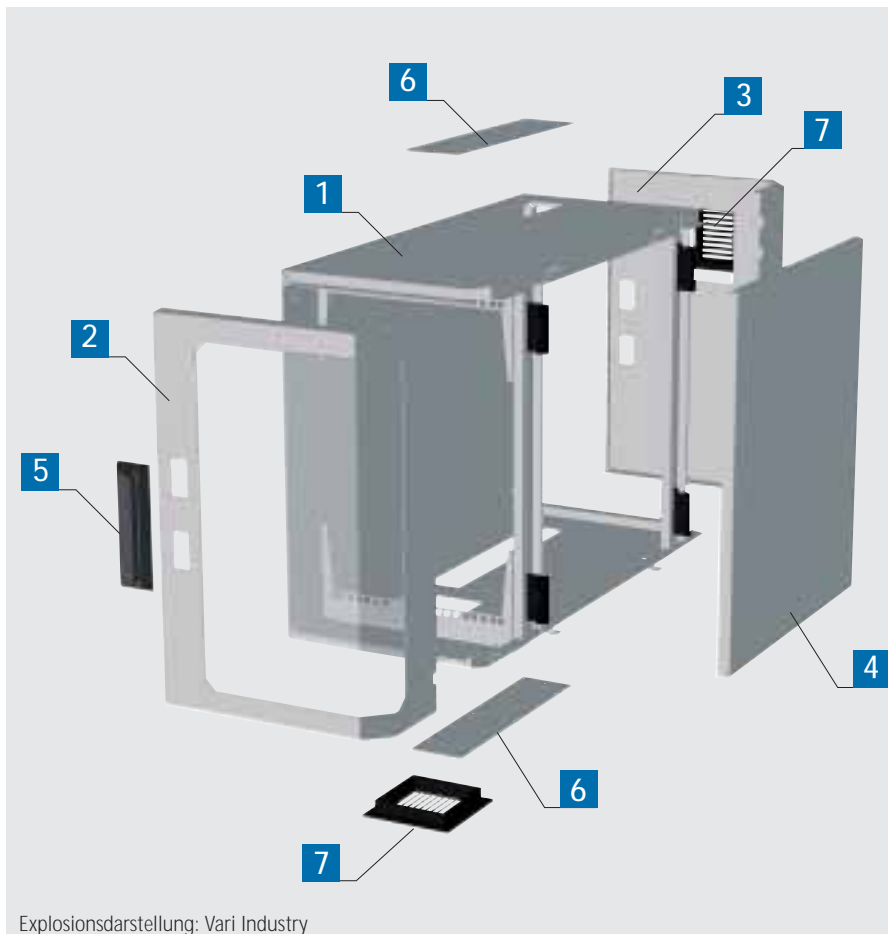

Lieferumfang

Pos.	Stck.	Bezeichnung
1	1	Gehäusechassis
2	1	Tür mit Acrylglasscheibe
3	1	Tür, geschlossen
4	1	Frontabdeckung, abnehmbar
5	2	Schwenkebelverschlüsse mit 3-Punkt-Verriegelung
6	2	Kabelflanschplatten
7	2	Austrittsfilter IP 54, für Lüfter 119 mm x 119 mm
8		Montagematerial

Hinweis:

Beim 12 HE-Wandgehäuse sind die beiden 19"-Befestigungsebenen à 6 HE untereinander angeordnet. Die Gehäusehöhe H bleibt dadurch gering.



Bestelldaten

Bezeichnung	Außenabmessungen (H x B x T) mm	nutzbare Einbaumaße (h x b x t) mm	Befestigungsmaße (E x F) mm	Bestell-Nr.
VARI Industry 4 HE	275 x 560 x 840	177 x 450 x 650	680 x 450	30-6040-00
VARI Industry 6 HE	365 x 560 x 840	267 x 450 x 650	680 x 450	30-6060-00
VARI Industry 12 HE	365 x 1110 x 840	267 x 2x450 x 650	680 x 997	30-6120-00

Zubehör

Lüfter 230 V

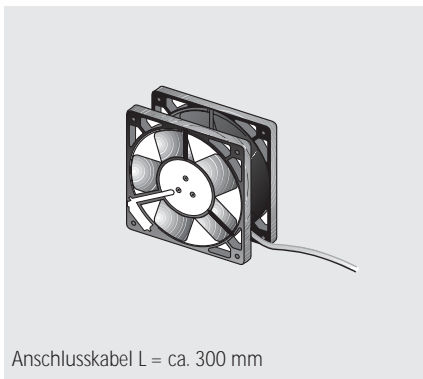

Anschlusskabel L = ca. 300 mm

- Volumenstrom: 160 m³/h
- Geräuschpegel: 40 dB (A)
- inkl. Montagematerial

Abmessung mm	Bestell-Nr.
119 x 119 x 38	230-804

Montageplatte

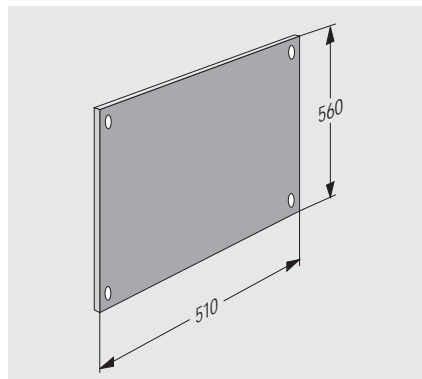

- zum Befestigen schwerer Bauteile

Oberfläche:
verzinkt

Bestell-Nr.
30-6060-70

Anschlussdose

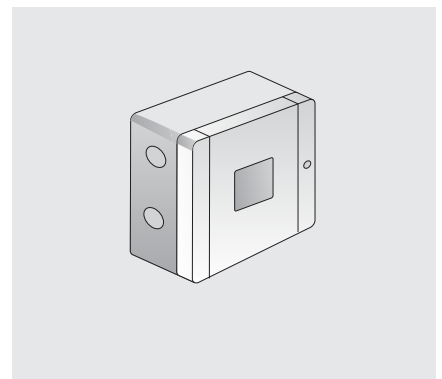

- Kabelabzweigdose
- als ortsfester Übergabepunkt von Gebäudeelektrik zu Gehäuseelektrik
- einfache und schnelle Montage

Bestell-Nr. (1Stück)
640-059

Schutzleiterset

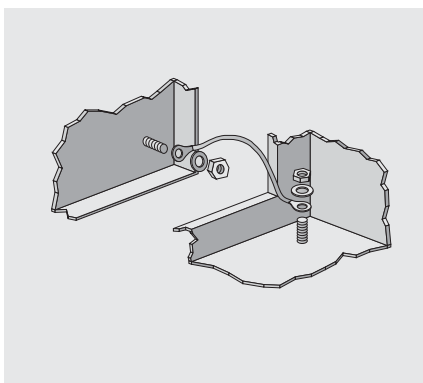

- zum VDE-gerechten Schutzleiteranschluss

Bestell-Nr.
30-6060-50

Profilhalbzylinder

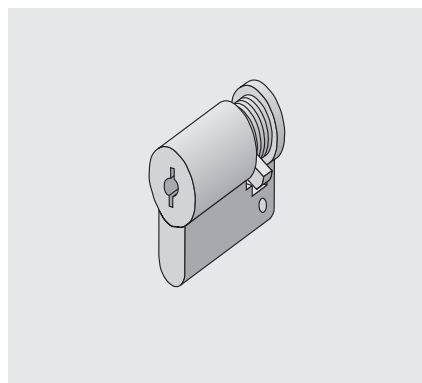

- zum nachträglichen Umrüsten auf abschließbare Türen mit Schwenkhebelverschluss
- inkl. 2 Schlüssel

Bestell-Nr.
676-062

Schraubenset M5

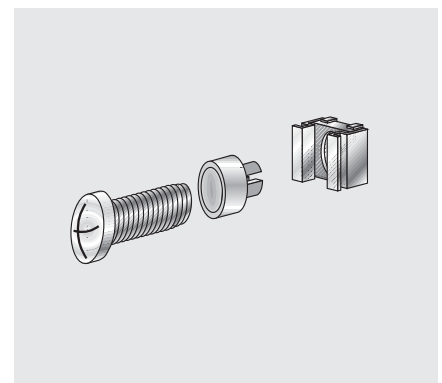

- 50 Linsenschrauben M 5 x 12
- 50 Käfigmuttern M 5 - 8
- 50 Zierscheibe M 5 mit Kragen

Bezeichnung	Bestell-Nr.
50-fach	630-991